

OPIS OGÓLNY

WM202SR to urządzenie, które działa jako interfejs między bezprzewodowym systemem bezpieczeństwa FireVibes a dowolnym urządzeniem zewnętrznym, które działa na podstawie kryterium „włącz/wyłącz”.

Na przykład może zapewnić zasilanie aktywacyjne dla konwencjonalnych sygnalizatorów dźwiękowych lub możliwości przełączania styków przekaźnika beznapięciowego dla urządzeń zasilanych samodzielnie.

WM202SR jest zasilany bateryjnie i nie wymaga żadnego zewnętrznego źródła zasilania.

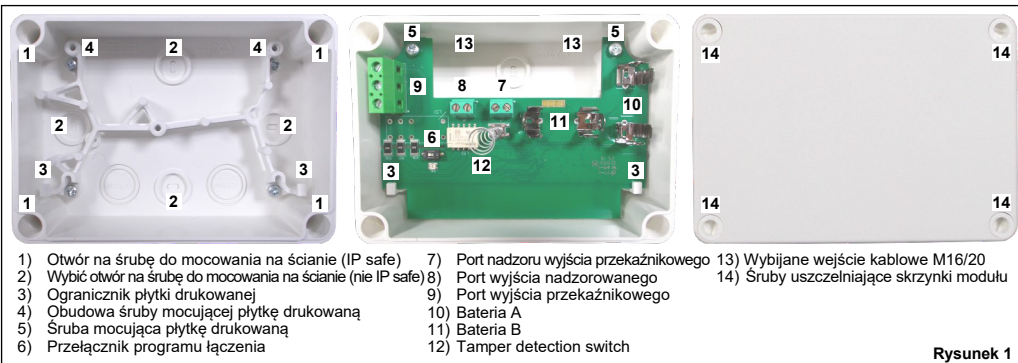

PROCEDURA URUCHOMIENIA

- Wybierz miejsce dla modułu.
Zobacz **WYBÓR MIEJSCA**.
- Wymyj moduł z opakowania.
- Zdejmij górną pokrywę.
Zobacz **OBCHODZENIE SIĘ Z GÓRNĄ POKRYWĄ**.
- Wymyj płytkę drukowaną z pudełka.
Zobacz **OBCHODZENIE SIĘ Z PŁYTKĄ DRUKOWANĄ**.
- Wybij wymagane wejścia kablowe M16/20.
Zobacz **WEJŚCIE KABLA**.
- Przymocuj pudełko modułu do ściany.
Zobacz **INSTALACJA NA ŚCIANIE**.
- Włącz moduł.
Zobacz **URUCHAMIANIE - PIERWSZE UŻYCIĘ**.
Zobacz **URUCHAMIANIE - ODZYSKIWANIE**.
- Podłącz moduł do systemu.
Zobacz **ŁĄCZENIE - WYBUDZANIE**.
- Podłącz moduł z opakowania.
Zobacz **ŁĄCZENIE - POJEDYNCZE**.
- Ponownie zainstaluj płytkę drukowaną.
Zobacz **POSTĘPOWANIE Z PŁYTKĄ DRUKOWANĄ**.
- Podłącz wymagane okablowanie wyjściowe do modułu.
Zobacz **OKABLOWANIE**.
- Zablokuj moduł pokrywą górną.
Zobacz **POSTĘPOWANIE Z POKRYWĄ GÓRNĄ**.
- Przetestuj moduł.
Zobacz **TESTOWANIE**.



inim
Evolving Security

OSTRZEŻENIA I OGRANICZENIA

Nasze urządzenia wykorzystują wysokiej jakości komponenty elektroniczne i materiały plastikowe, które są wysoce odporne na degradację środowiskową. Jednak po 10 latach ciągłej pracy zaleca się wymianę urządzeń w celu zminimalizowania ryzyka obniżenia wydajności spowodowanego czynnikami zewnętrznymi. Upewnij się, że urządzenie jest używane wyłącznie z kompatybilnymi centralami. Systemy detekcji muszą być regularnie sprawdzane, serwisowane i konserwowane w celu potwierdzenia prawidłowego działania. Czujki dymu mogą reagować inaczej na różne rodzaje cząstek dymu, dlatego należy zasięgnąć porady dotyczącej zastosowania w przypadku szczególnych zagrożeń. Czujki nie mogą reagować prawidłowo, jeśli między nimi a miejscem pożaru istnieją bariery i mogą być narażone na szczególne warunki środowiskowe. Zapoznaj się z krajowymi kodeksami postępowania i innymi międzynarodowymi uznanymi normami inżynierii pożarowej i postępuj zgodnie z nimi. Należy początkowo przeprowadzić odpowiednią ocenę ryzyka w celu ustalenia prawidłowych kryteriów projektowych i okresowo ją aktualizować.

Stosować wyłącznie w systemach wykrywania i alarmowania pożaru FireVibes.

GWARANCJA

Wszystkie urządzenia są objęte ograniczoną 5-letnią gwarancją na wady materiałowe lub produkcyjne, obowiązującą od daty produkcji podanej na każdym produkcie. Gwarancja ta jest nieważna w przypadku uszkodzeń mechanicznych lub elektrycznych spowodowanych w terenie przez nieprawidłową obsługę lub użytkowanie. Produkt musi zostać zwrócony za pośrednictwem autoryzowanego dostawcy w celu naprawy lub wymiany wraz z pełnymi informacjami o każdym zidentyfikowanym problemie. Pełne informacje na temat naszej gwarancji i polityki zwrotów produktów można uzyskać na żądanie.

INIM ELECTRONICS S.R.L. VIA DEI LAVORATORI 10, FRAZIONE CENTOBUCHI, 63076 MONTEPRANDONE, WŁOCHY



WYBÓR LOKALIZACJI

Wybierz lokalizację dla modułu, która jest zgodna z lokalnymi normami bezpieczeństwa i która jest w dobrej pozycji do wysyłania/odbierania sygnałów bezprzewodowych do/z urządzenia sieciowego **EWT100** lub **XWT100**.

Zamontuj moduł jak najdalej od metalowych przedmiotów, metalowych drzwi, metalowych otworów okiennych itp., a także przewodów, kabli (zwłaszcza od komputerów), w przeciwnym razie zasięg działania może znacznie się zmniejszyć.

Urządzenia **WM202SR** NIE WOLNO instalować w pobliżu urządzeń elektronicznych i sprzętu komputerowego, które mogą zakłócać jakość komunikacji bezprzewodowej.



W celu znalezienia dobrego miejsca do instalacji sieci bezprzewodowej zaleca się użycie zestawu pomiarowego EWT100-TESTER.

POSTĘPOWANIE Z GÓRNĄ POKRYWĄ

Aby odinstalować górną pokrywę, odkręć cztery śruby uszczelniające skrzynki modułu i zdejmij pokrywę. Aby ją zainstalować, wykonaj odwrotną operację; zadbaj o uszczelnienie modułu, aby zachować jego stopień ochrony IP.

POSTĘPOWANIE Z PŁYTKĄ DRUKOWANĄ

Aby odinstalować płytkę drukowaną, najpierw wymyj dwie blokujące śruby mocujące, a następnie ostrożnie wymyj płytkę z jej skrzynki. Aby ją ponownie zainstalować, włóż jej dolną stronę pod dwa plastikowe ograniczniki, a następnie zainstaluj dwie blokujące śruby.



Urządzenie wrażliwe na ładunki elektrostatyczne: należy zachować ostrożność podczas obchodzenia się z płytką drukowaną i wykonywania połączeń.

WEJŚCIE KABLA

Obudowa modułu została zaprojektowana z sześcioma wybijanymi otworami wejściowymi kabla M16/20, rozmieszczonymi na bokach; dwa wejścia powyżej nadzorowanych portów wyjściowych i nadzoru przekaźnika dają najlepszy wybór. Wejścia te umożliwiają podłączenie uszczelnionych, wyposażonych w dławiki kabli portu wyjściowego do urządzenia, a jednocześnie zachowanie pierwotnego stopnia ochrony IP. Włóż dławik kablowy (lub dławiki) do „wybijanych” wejść kablowych obudowy.

INSTALACJA NA ŚCIANIE

Otworki na śruby mocujące do ściany są oznaczone na rysunku 1; te otworki, po wybiściu, obniżają stopień ochrony IP skrzynki modułu. Alternatywnie możesz wybrać cztery otworki na śruby bezpieczne dla IP (rysunek 1).

OKABLOWANIE

Linia wyjściowa musi być podłączona albo do portu nadzorowanego (Rysunek 2), albo do portu przekaźnika (Rysunek 3) modułu wyjściowego. Użyj portu nadzoru, aby dodać nadzór systemowi otwartych i zwartych obwodów nad portem przekaźnika.

Upewnij się, że rezystor R_{EOL} jest zainstalowany na końcu nadzorowanej linii wyjściowej; jeśli nadzór linii nie jest pożądany, umieść rezystor R_{EOL} bezpośrednio na nadzorowanym dipolowym wyjściu na początku linii.



Porty są wrażliwe na polaryzację.

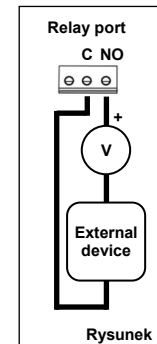
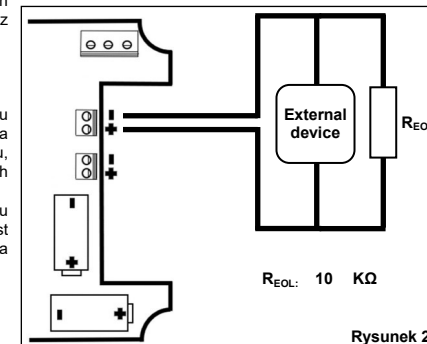

USTERKI AKUMULATORÓW I PROCEDURA WYMIANY AKUMULATORA

Gdy jeden lub oba akumulatory mają niski poziom naładowania, do centrali kierowany jest określony komunikat o błędzie. Jeśli takie zdarzenie wystąpi:

- Zdejmij górną pokrywę.
- Wymyj obie baterie.
Włóż obie nowe baterie do ich uchwytów, prawidłowo zorientowane.
Zobacz **URUCHOMIENIE - URZĄDZENIE POŁĄCZONE Z SYSTEMEM**.
- Ponownie zainstaluj górną pokrywę.

TESTOWANIE

Przetestuj moduł w następujący sposób:

- Aktywuj stan alarmu.
- Sprawdź poprawność aktywacji urządzenia na linii wyjściowej.
- Usuń stan alarmu.



Zawsze instaluj R_{EOL} na nadzorowanych portach wyjściowych i przekaźnikowych, nawet jeśli nie są używane.



Gdy zostanie wskazany niski stan baterii, obie baterie muszą zostać wymienione. Baterie muszą być zupełnie nowe. Nie dotykaj przełącznika Link/program. Upewnij się, że baterie są prawidłowo zainstalowane, z zachowaniem prawidłowej polaryzacji.



Lokalne normy bezpieczeństwa mogą wymagać regularnego testowania tych urządzeń.

KOMUNIKATY STANU WSKAŹNIKA LED

Komunikaty wskaźnika LED są używane tylko podczas instalacji i serwisowania.

Wskaźnik LED jest nieaktywny, gdy przednia pokrywa jest na swoim miejscu, w celu oszczędzania baterii (i z uwagi na fakt, że normalnie dioda LED jest ukryta pod przednią pokrywą).

Status urządzenia	Wskazania diod LED
Włączenie (DIP na „ON”)	Miga na czerwono 4 razy
Włączenie (DIP przeciwnie do „ON”)	Miga na zielono 4 razy
Wchodzenie w tryb wybudzania	Miga naprzemiennie na zielono / czerwono 4 razy
Sukces linku (jeden po drugim)	Miga na zielono 4 razy, a następnie powtarza ten sam wzór
Awaria łącza (pojedynczo)	Wchodzi w tryb wybudzania i sygnalizuje „Wchodzenie w tryb wybudzania” po tej awarii
Sukces łącza (przebudzenie)	Miga na zielono 4 razy, a następnie powtarza ten sam wzór
Awaria łącza (wybudzenie)	Miga na zielono 4 razy, następnie miga raz na czerwono, a następnie miga naprzemiennie na zielono / czerwono 4 razy
Stan normalny	Dioda LED wyłączona (można zaprogramować tak, aby migiała na zielono przy każdej komunikacji bezprzewodowej)
Aktywacja alarmu	Miga na czerwono co 2 sekundy
Usterka baterii	Dioda LED wyłączona (można zaprogramować tak, aby migiała na pomarańczowo co 5 sekund)
Błąd sabotażu	Dioda LED wyłączona
Zastąpiony	Miga na bursztynowo 2 razy
Błąd wyjścia nadzorowanego portu	Dioda LED wyłączona (można zaprogramować tak, aby migiała na pomarańczowo co 5 sekund)

Tabela 1



Po zainstalowaniu przedniej pokrywy wskaźnik LED pozostaje nieaktywny.

WŁĄCZANIE I ŁĄCZENIE - UWAGI WSTĘPNE

WM202SR musi być zasilany za pomocą dołączonych baterii.

Łączenie to operacja, poprzez którą WM202SR jest „beziprzewodowo połączony” z urządzeniem sieciowym EWT100 lub XWT100 FireVibes.

WŁĄCZANIE - PIERWSZE UŻYCIĘ

Wykonaj tę procedurę przy pierwszym uruchomieniu WM202SR.

- 1) Upewnij się, że przełącznik Link/program jest ustawiony na „ON”.
- 2) Włóż dwie dostarczone baterie do gniazd urządzenia.

WŁĄCZANIE URZĄDZENIA POŁĄCZONEGO Z SYSTEMEM

Skorzystaj z tej procedury, gdy WM202SR zostanie pomyślnie połączony z systemem FireVibes i musisz wyjąć jedną lub obie baterie (np. wymiana baterii).

- 1) Włóż ponownie baterię lub obie baterie do ich gniazd.

Jeśli wykonujesz wymianę baterii, użyj dwóch nowych baterii i wymień obie.

Nie dotykaj przełącznika Link/program.

WŁĄCZANIE - ODZYSKIWANIE

Skorzystaj z tej procedury, jeśli nie udało Ci się połączyć urządzenia WM202SR lub chcesz połączyć je ponownie.

- 1) Przesuń przełącznik Link/program naprzemiennie 5 razy.
- 2) Ustaw przełącznik Link/program na „ON”.
- 3) Włóż dwie dostarczone baterie do gniazd urządzenia.

ŁĄCZENIE - WYBUDZENIE

Łączenie „wybudzania” polega na skojarzeniu jednego lub większej liczby urządzeń podrzędnych z systemem FireVibes w ramach jednej operacji.

Wybudzanie odbywa się albo za pomocą oprogramowania FireVibes Studio, albo za pomocą interfejsu klawiatury i ekranu EWT100.

NIE MOŻNA tego zrobić za pomocą urządzeń XWT100.

1) Utwórz „model wirtualny” WM202SR albo w FireVibes Studio, albo w EWT100.

2) Włącz moduł („pierwsze użycie” lub „odzyskiwanie”).

3) Ustaw przełącznik Link / program PRZECIWNIE na „ON”.

4) Uruchom procedurę wybudzania z FireVibes Studio albo z EWT100

5) Poczekaj na zakończenie procedury łączenia „wybudzania”.

6) Sprawdź w FireVibes Studio lub EWT100 czy połączenie się powiodło. Zapoznaj się z ich instrukcją obsługi.

ŁĄCZENIE - POJEDYNCZE

Łączenie „pojedyncze” polega na skojarzeniu jednego urządzenia podrzędnego na raz z systemem FireVibes.

Ta operacja jest wykonywana albo za pomocą oprogramowania FireVibes Studio albo interfejsu klawiatury i ekranu EWT100;

NIE MOŻE być wykonana za pomocą urządzeń XWT100.

1) Utwórz „model wirtualny” urządzenia podrzędnego albo w FireVibes Studio albo w EWT100.

2) Uruchom procedurę łączenia albo z FireVibes Studio albo z EWT100.

3) Włącz urządzenie podrzędne („pierwsze użycie” albo „odzyskiwanie”).

4) Ustaw przełącznik łączenia/programowania urządzenia podrzędnego PRZECIWNIE na „ON”.

5) Poczekaj na zakończenie procedury łączenia „pojedyncze”.

6) Sprawdź w FireVibes Studio lub EWT100, czy połączenie się powiodło. Zapoznaj się z ich instrukcją obsługi.

DANE TECHNICZNE*

Specyfikacja	Wartość
Zasięg komunikacji z urządzeniami sieciowymi EWT100 lub XWT100	200 m (na otwartej przestrzeni)
Pasma częstotliwości bezprzewodowych, na których można pracować	868-868.6 MHz, 868.7-869.2 MHz, 869.4-869.65 MHz, 869.7-870.0 MHz
Liczba kanałów bezprzewodowych	66
Moc wyjściowa RF (maks.)	14 dBm (25 mW) e.r.p.
Zakres temperatury roboczej	-10 °C do 55 °C
Maksymalna wilgotność (bez kondensacji)	95% RH
Certyfikowany stopień ochrony IP (EN 54)	IP 30
Stopień ochrony IP (brak certyfikatu EN 54)	IP 65
Specyfikacja wejścia kablowego	M16/20
Zakres grubości przewodu zgodny z blokami zaciskowymi portu wyjściowego nadzorowanego i portu nadzoru przełącznika	Od 0.5 mm ² do 2.5 mm ²
Zakres grubości przewodu zgodny z zaciskami portu przełącznika	Od 0.5 mm ² do 4.0 mm ²

* Więcej danych technicznych można znaleźć w dokumencie specyfikacji technicznej TDS-TWMOS.

Tabela 2

SPECYFIKACJE BATERII

Specyfikacja	Wartość
Typ baterii	CR123A (3 V, 1.25 Ah)
Żywotność baterii *	4 lata
Wartość progowa niskiego poziomu naładowania baterii (nominalna)	2.850 V

* Żywotność baterii zależy od warunków środowiskowych, domyślnych ustawień monitora i jakości łącza.

Tabela 3

SPECYFIKACJE PORTÓW

	Ustawienie napięcia	Maksymalne dopuszczalne obciążenie prądowe
Nadzorowany port wyjściowy	12 V	100 mA (przy 25 °C)
	24 V	50 mA (przy 25 °C)

Tabela 4

	Ograniczenia impedancji na końcu linii				Status modułu	Uwagi
	Min	Typ	Max	Jednostka		
Nadzorowany port wyjściowy	6.5	10	14	kΩ	Dozór	
	0	-	2.4	kΩ	Usterka	Zwarcie
	14.2	-	+∞	kΩ	Usterka	Rozwarcie
R _{EO} L	8	10	12	kΩ		

Tabela 5

	Limity impedancji końca linii				Status modułu	Uwagi
	Min	Typ	Max	Jednostka		
Port nadzoru przełącznika	6.5	10	14	kΩ	Dozór	
	0	-	2.4	kΩ	Usterka	Zwarcie
	14.2	-	+∞	kΩ	Usterka	Rozwarcie
R _{EO} L	8	10	12	kΩ		

Tabela 6

	Maksymalne dopuszczalne napięcie	Maksymalne dopuszczalne obciążenie prądowe
Port wyjściowy przełącznika	30 V	2 A

Tabela 7